

2023 NEW MODEL

NEXT DESIGN NEW 70's



AD <OR>

AD-229-2PR (c-KS-1)N-4、¥472,000 (税込¥519,200)
AD-229-1L (c-KS-1)N-4、¥242,000 (税込¥266,200)
AD-229-95OT (c-KS-1)N-4、¥186,000 (税込¥204,600)
AD-229-2PSL (c-KS-1)N-4、¥389,000 (税込¥427,900)
AD-229-60OT (c-KS-1)N-4、¥138,000 (税込¥151,800)
AD-229S-1P (c-EL-1)N-1、¥243,000 (税込¥267,300)
AD-230AD-9S N-1 / N-4、¥368,000 (税込¥407,800)
AD-230BH-9S N-1 / N-4、¥176,000 (税込¥192,500)
AD-230BL-60 N-1 / N-4、¥157,000 (税込¥172,700)

NEW 70's



2023 MODEL CONCEPT

1970年代

1970年代は日本では大阪万博から始まる未来に向けての年代でしたが、世界では泥沼化していたベトナム戦争や第四次中東戦争を機に始まったオイルショック、ベトナム戦争のサイゴン陥落、スリーマイル原子力発電所事故、ロッキード事件など暗いニュースが続き、日本では列島改造ブームや石油危機から急激なインフレーションが発生しました。今と同じその暗い時代を抜け出したい意識が世界を覆っていました。

1970年代は今に続く新しい技術や映像、音楽やデザインの始まる年代でもありました。会社ではアップル社の創業とコンピューター Apple2が発売され、NIKEの自社ブランドスタートやニューバランス社の現在に至るスポーツシューズブランドになった年代で、サーフィンやスケートボードの今の基礎になったのも1970年代でした。映画ではステイブン・スピルバーグのジョーズ、ジョージ・ルーカスのスターウォーズなどの映像革命児が現れ、音楽ではビートルズが解散し、ブライアン・イーノやクイーン、デビッド・ボウイの新ロックやELPなどのプログレッシブロック、カーペンターズやオリビア・ニュートンジョンのポピュラーミュージック、パンクロックが生まれました。

1970年代ファッションからインテリアへ。

世界のインテリアトレンドは、しばらく続いたヴィンテージブームから1970年代へ移りつつあり、現代に合うようアップデートされたネオセブンティーズデザインに注目が集まっています。欧米では流行に敏感な若い世代は70年代テイストのファッションに注目し、若い富裕層を顧客に持つインテリアデザイナーやデコレーターはこのトレンドを取り入れたイ

ンテリアを作り出しています。アースカラーと華やかなカラーの組み合わせ、家具では低めで柔らかいボリュームあるソファが人気で、これまで避けられがちだったカラーを多くのインテリアデザイナーが使うようになりました。

新しい時代のデザイン

1970年代ファッションは鮮やかな色とチープな素材の組合せ、プラスチック製品や蛍光オレンジ色のパレット、シャギーラグなど、ベルボトムジーンズのようなファッションと同じく、長く古臭いものと思われてきました。しかし、今ではSNS映えも意識し時代遅れな要素を削ぎ落とし生まれ変わったスタイルが多く見られるようになってきました。

1960年代のサイケなヒッピースタイルと混同され古臭いと思われていた70年代ですが、ここ十年ほどで、カジュアルな服の着こなしに対して社会全体が順応し、多くの職場がジーンズで出勤するのもOKになったことや、スニーカーがトレンドと見なされるようになったことなど。そして、この窮屈さを嫌うスタイルにバギースタイルやオーバーサイズなどの、リラックスしたスタイルが人気になりました。

インテリアではコロナ感染の影響で多くの人が生活様式を変える必要に迫られました。人々はリラックスできる空間の必要性を感じ、目に優しく身体や精神的な心地よさに直結した空間を求めようになり、これがリラックスしたファッションと同じテイストがインテリアにも必要とされました。暖色系のブラウンの心を落ち着かせる効果や開放的な部屋、座ると沈み込むような柔らかな丸みを帯びたソファなどの特徴的な70年代デザインは閉塞感が続いた今にびったりのテイストだったのかもしれませんが。

1970年代は時代的には1973年石油ショックの世界的経済の混乱や、1975年のサイゴン陥落でのベトナム戦争終結など、暗い時代が続き、60年代や80年代との新しい素材カラーの時代と比べても、色の選び方や素材の使い方においてかなり抑制が効いていました。ブラウンなどの暖色や、木材やコンクリート打ち放しのような素材感の組合せなどが上手く効いていた時代です。今、この長く続いた閉塞感から解放される為にも70年代の色や素材使いが必要とされています。

To the next new design New 70's

2023年モデルは見た目に優しく身体や精神的にも心地よいネオセブンティーズデザインを目指しました。長く続いた窮屈で不自由な時から解き放つような柔らかで快適なデザインです。丸みを帯びた包まれるようなチェアと柔らかなクッションの脚を持ったテーブルのセット。2002年モデルのマッサを新しいシステムソファへ再構築し、2003年モデルのソファベッド、ソーニョも柔らかくリデザインしました。これからの明るい未来に向けたインテリアスタイルの一部としてお使いいただける製品群です。

より持続可能な製品作りへ

エーディコア・ディバイズでは、1985年の創業時から永くお使いいただけるように「一度製品化した製品を廃盤にしない」無駄な物は作らない「受注生産のオーダーシステム」環境に配慮する「国内工場で有毒物質を含まない材料で生産」自然環境に配慮する「森林循環型の木材を使用」に取組み、2022年から製品梱包時に使用している養生材の

化石燃料を原料とするプラスチックカバーや発泡スチロール等の保護材を廃止し、リサイクル可能な材のみ使用、総合カタログの印刷物の廃止、メンテナンス用品の標準装備などサステナブルな取組みを進めました。

2023年モデルでは製品自体へのより環境へ配慮した製品作りを目指します。ソファの構造体には国内の森林保全や二酸化炭素の固定に貢献する国産材合板（日田杉間伐材）を80%以上使用し、チェアとソファのクッション材として使用するウレタンフォームには80%以上工場製造時に発生する端材やリサイクルされたリボンテッドフォーム(チップフォーム)を使用しました。使用するファブリックには350種以上の有害物質を対象とした世界最高水準の安全な製品の証明、生産にたずさわる人や環境への負荷にも配慮したサステナブルな工場の認証などを受けたOeko-Tex Standard 100のファブリックを採用し、2023年の規格用ファブリックは採用の半数がこのOeko-Tex Standard 100の認証ファブリックになります。

環境に配慮しただけで、耐久性や快適性を落とすのでは意味がありません。素材の吟味や選定、使い方について検討を重ね、パーজন素材と同等の快適性で、より長持ちする素材使いをした製品作りを目指しました。杉間伐材の節のある合板（表面には見えない）、ウレタンフォームのリサイクルでの重量増加（重くなる）はありますが、杉の香りや環境に配慮した素材に包まれる喜びは他に変えられないものだと考えます。2023年モデルはエーディコア・ディバイズでの製品作りをより環境に配慮した物へ進めるための第一弾です。

MD-1301

COMFORT CHAIR / LOUNGE CHAIR

(コンフォートチェア/ラウンジチェア)

1970年代の自由で柔らかなリラックスした時代を感じられるようなネオセブンティーズデザインで、身体を柔らかな花卉で優しく包み込まれるような座り心地のコンフォートチェア。人間工学的に設計されたモジュールを基本にした一体型のフォルムからの座り心地は、リラックスにもフォーマルにも座る人の使い方に合うチェアです。スペースを確保した足元や、ファブリックで覆われた本体を床下の汚れから守る合板材の台輪の脚先は機能的にも考えられています。ゆったりとしたダイニングシーンからミーティングチェアやオフィスチェアとして長時間快適にお使いいただけます。全体のフォルムを作るフレーム全体は木材の単板を3次元の成型でプレスした成型合板で作られ



MD-1301A (c-EL-1 / EL-3) D-3, ¥140,000 (税込¥154,000)



MD-1301S (c-KJ-2 / KJ-3) D-5, ¥130,000 (税込¥143,000)

COMFORT CHAIR (コンフォートチェア)



MD-1301S (c-EL-5 / EL-6) D-5, ¥130,000 (税込¥143,000)

MD-1301A (c-KJ-5 / KJ-6) D-3, ¥140,000 (税込¥154,000)

MD-1301A (c-EL-1 / EL-3) D-3, ¥140,000 (税込¥154,000)

LOUNGE CHAIR (ラウンジチェア)



MD-1301AL (c-ADC-2), ¥238,000 (税込¥261,800)

MD-1301SL (c-EB-6), ¥120,000 (税込¥132,000)



MD-1301A (c-KJ-5 / KJ-6) D-3, ¥140,000 (税込¥154,000) MD-1302N-120 (c-EL-3) D-3, ¥570,000 (税込¥627,000)

MD-1301S/A W555-D560-H755(SH450) 座:ダイメトロール+リボンテッドフォーム(リサイクルチップフォーム)+フォーム
背:成型合板+リボンテッドフォーム(リサイクルチップフォーム)+フォーム 台輪:ホワイトアッシュ突板 塗装:ポリウレタン塗装+抗菌トップコート
MD-1301SL/AL W555-D560-H725(SH420) 座:ダイメトロール+リボンテッドフォーム(リサイクルチップフォーム)+フォーム
背:成型合板+リボンテッドフォーム(リサイクルチップフォーム)+フォーム 台輪:ホワイトアッシュ突板 塗装:ポリウレタン塗装+抗菌トップコート



MD-1301H-OP オプションハンドル
椅子の移動に便利なオプションハンドルをご用意しました。スチール製でクロームメッキとブラック塗装からお選びいただけます

MD-1301S/A の脚先の木製台輪は塗装色をお選びいただけます

MD-1301SL/AL は、台輪を外しSHの高さを抑えたラウンジチェア仕様

MD-1301A (c-EL-1 / EL-3) D-3, ¥140,000 (税込¥154,000)

MD-1302 TABLE (テーブル)

1970年代の自由で柔らかなリラックスした時代を感じられるようなネオセブンティーズデザインの柔らかな脚部とエレガントな天板のラウンドテーブル。天板の小口の形状は厚みを感じさせないグローブラインが入られ手の触感とテーブル上に置く物の滑り落ちを防ぐラインを人間工学的に設計し、矢羽張り分けのTOPはフォーマルな使い方で個人スペースを考慮しました。クッション材入りの脚部は脚当たりを柔らかくすると同時に、合わせるチェアとの一体感が生まれるようにファブリックにしました。脚先の木製台輪もインテリアのカラーに合わせコーディネート可能です。インテリアシーンに柔らかな印象を与えるラウンドテーブルはフォーマルなダイニングからオフィスのミーティングテーブルなど空間に色を与えます。

φ1200とφ1500の円形天板は小口にホワイトアッシュ材とトップにホワイトアッシュ突板を使用し裏まで仕上げています。脚部は堅牢な合板下地にウレタンフォームを使用しファブリックで仕上げました。住宅での足の指触りを優しくオフィスでの靴当たりも柔らかく受け止め、華やかなファブリックや防汚性能の高いレザーを選択することができます。脚先の木製の台輪はホワイトアッシュ材で作られ、清掃時の汚れや傷みからファブリックを守ります。



MD-1301S (c-KJ-2 / KJ-3) D-5, ¥130,000 (税込¥143,000) MD-1302W-150 (c-EL-6) D-5, ¥903,000 (税込¥993,300)



MD-1302N-120 (c-EL-3) D-3, ¥570,000 (税込¥627,000)



MD-1302W-150 (c-EL-6) D-5, ¥903,000 (税込¥993,300)

MD-1302N-120 φ1200-H720(脚部φ550) 天板:ホワイトアッシュ材 TOP:ホワイトアッシュ突板 径目 矢羽貼り
支柱:合板下地ウレタンフォーム+台輪:ホワイトアッシュ突板 塗装:ポリウレタン塗装+抗菌トップコート
MD-1302W-150 φ1500-H720(脚部φ700) 天板:ホワイトアッシュ材 TOP:ホワイトアッシュ突板 径目 矢羽貼り
支柱:合板下地ウレタンフォーム+台輪:ホワイトアッシュ突板 塗装:ポリウレタン塗装+抗菌トップコート



ホワイトアッシュ突板を矢羽張り分けした天板トップ

小口面にホワイトアッシュ無垢材を隠し、厚みを感じさせないグローブライン加工を施しています

天板の裏まで仕上げた仕様。天板と脚部は円形のスチールプレートでしっかり固定されます

MD-1302W-150 (c-EL-6) D-5, ¥903,000 (税込¥993,300)

MASSA II [マッサ デウエ] LOUNGE CHAIR / SOFA (ラウンジチェア/ソファ)

MASSAはイタリア語で質量ボリュームを意味するソファで2002年に発表されました。MASSAはソファとして二人掛けと三人掛けのみでしたが、様々なレイアウトに対応できるようにMASSA IIへ進化しました。デザインは2023年モデルのコンセプトに合わせネオセブンティーズテイストで、MASSAのボリューム感そのままに柔らかく優しいデザインになりました。同じモジュールの背とアームは用途を区別しないような構造とし、単体としての使い方も限定せずに座る方の自由な意思によって変化するソファになります。また、豊かなサイズバリエーションに合わせ、システムソファとして様々な組み合わせが可能になり、ボリューム感があるソファですが低く抑えられ角の無いデザインはインテリアシーンの邪魔になりません。MASSA IIの柔らかな印象をそのままに一人用のアームチェアも用意しました。

低く抑えられた背とアームはどちらにも使用できるように内側の内部形状にこだわり、背クッションを使用しなくても快適に身体を預けることが可能です。座にはリボンテッドフォームに囲まれた中にポケットコイルが使用され深く柔らかくに体重を支えます。内部の主要構造材には日本の杉間伐材を使用し国内で製造された合板を使用しました。クッション材に使われるウレタンフォームについてはリサイクルフォーム材のリボンテッドフォームを80%以上使用し、ポケットコイル上部に使用する保護材についてもリサイクルフェルトを敷き、製品全体を環境に配慮した持続可能な物作りを心がけました。MASSA IIに使用される材料の90%以上が国内材料を使用した材料で作られ、快適性を犠牲にしない耐久性と環境にもこだわったソファです。

LOUNGE CHAIR (ラウンジチェア)



AD-229S-1P (6a-Aa-2) N-9, ¥287,000 (税込¥315,700)



AD-229S-1P (c-EL-1) N-1, ¥243,000 (税込¥267,300)



AD-229S-1P W800・D800・H680 (SH400)
 AD-229-1L W950・D950・H770 (SH380)
 AD-229-1PR / 1PL W950・D950・H770 (SH380)・AH650
 AD-229-2PSR / 2PSL W1400・D950・H770 (SH380)・AH650
 AD-229-2PR / 2PL W1800・D950・H770 (SH380)・AH650
 AD-229-3P W2100・D950・H770 (SH380)・AH650
 AD-229-600T W950・D950・H380
 AD-229-950T W950・D950・H380
 座: ポケットコイル+リサイクルフェルト+リボンテッドフォーム+フォーム
 背・アーム: リボンテッドフォーム+フォーム
 内部フレーム: 国内材合板(杉間伐材)+硬木
 台輪: オーク突板
 塗装: ポリウレタン塗装+抗菌トップコート
 置きクッション: ポリエステル球状綿

SOFA (ソファ)



AD-229-1L (c-KS-1) N-4, ¥242,000 (税込¥266,200)



AD-229-1PL (c-KS-1) N-4, ¥322,000 (税込¥354,200)



AD-229-2PSL (c-KS-1) N-4, ¥389,000 (税込¥427,900)



AD-229-2PR (c-KS-1) N-4, ¥472,000 (税込¥519,200)



AD-229-3P (c-KS-3) N-8, ¥545,000 (税込¥599,500)



AD-229-600T (c-KS-1) N-4, ¥138,000 (税込¥151,800)



AD-229-950T (c-KS-1) N-4, ¥186,000 (税込¥204,600)



AD-229-2PR (c-KS-1) N-4, ¥472,000 (税込¥519,200) AD-229-2PSL (c-KS-1) N-4, ¥389,000 (税込¥427,900)



MD-1105-CS-S (c-MZ-2, MZ-3), ¥18,000 (税込¥19,800)



AD-229-CH (c-KS-1, KS-3), ¥36,000 (税込¥39,600)



AD-229-2PR (c-KS-1) N-4, ¥472,000 (税込¥519,200) AD-229-950T (c-KS-1) N-4, ¥186,000 (税込¥204,600) AD-229-2PSL (c-KS-1) N-4, ¥389,000 (税込¥427,900)

AD-229-2PR (c-KS-1) N-4, ¥472,000 (税込¥519,200)
 AD-230AD-95 N-1 N-4, ¥398,000 (税込¥437,800)
 AD-229-1L (c-KS-1) N-4, ¥242,000 (税込¥266,200)
 AD-229-950T (c-KS-1) N-4, ¥186,000 (税込¥204,600)
 AD-229-2PSL (c-KS-1) N-4, ¥389,000 (税込¥427,900)
 AD-229-600T (c-KS-1) N-4, ¥138,000 (税込¥151,800)
 AD-230BH-95 N-1 / N-4, ¥175,000 (税込¥192,500)
 AD-230BL-60 N-1 / N-4, ¥157,000 (税込¥172,700)
 MD-1301AL (6-ADC-2), ¥238,000 (税込¥261,800)
 MD-1105-CS-S (c-MZ-3), ¥18,000 (税込¥19,800)

MESSA [メイス] LIVING TABLE (リビングテーブル)

メイスはイタリア語で塊を表します。水平垂直を意識したメイスリビングテーブルは柔らかな印象のMESSAのソファテーブルとして美しく組み合わせられるようにデザインされました。ソファの座の高さに合わせ垂直を意識したボックスタイプのAと、ボトムに合わせた水平を意識した天板タイプのBの2種類があり、どちらもエッジが丸く加工され天板中央にはグローブラインが入られより水平ラインが強調されています。ボックスタイプの引き出し面のスラッシュサーフェスは塊感のある表情を見せています。センターテーブルだけでなく、ソファのサイドやバックに置いてシステムソファの一部として連続した機能美を見せるリビングテーブルです。

天板のトップや本体角のオーク材はラウンド加工に触りを柔らかくし、物が当たった場合の損傷防止にも役立ちます。ボックスの引き出しタイプでは、ダンパーの効いたプッシュオープンとソフトクローズ機能のスライドレールが使用されスムーズな動きが上質感を与えます。本体や天板とボトムの台輪の塗装色を選択可能で、本体をファブリックの印象に近い塗装色にしボトム部分をインテリアの塗装色にする事によって、ソファとのシステムでの連続感を出す事ができます。



AD-230BL-60 N-1 / N-4, ¥157,000 (税込¥172,700) AD-230BH-95 N-1 / N-4, ¥175,000 (税込¥192,500) AD-229-2PR (c-KS-1) N-4, ¥472,000 (税込¥519,200)



AD-230AB-95 N-1 / N-4, ¥268,000 (税込¥294,800) AD-230AD-95 N-1 / N-4, ¥398,000 (税込¥437,800) AD-230AB-60 N-8, ¥208,000 (税込¥228,800) AD-230AD-60 N-8, ¥268,000 (税込¥294,800)



AD-230BH-95 N-1 / N-4, ¥175,000 (税込¥192,500) AD-230BM-60 N-1 / N-4, ¥159,000 (税込¥174,900) AD-230BL-60 N-1 / N-4, ¥157,000 (税込¥172,700)

AD-230AD-95/60 (引き出しタイプ)
W950・D950・H340 / W950・D600・H340
天板: 本体オーク材+オーク材突板 台輪: オーク突板引出し内部 オーク材突板 アンダーマウントソフトクローズ塗装: ポリウレタン塗装+抗菌トップコート
AD-230AB-95/60 (ボックスタイプ)
W950・D950・H340 / W950・D600・H340
天板: オーク材+オーク材突板 台輪: オーク突板 塗装: ポリウレタン塗装+抗菌トップコート
AD-230BH/BM/BL
BH-95/60 W950・D950・H340 / W950・D600・H340
BM-95/60 W950・D950・H175 / W950・D600・H175
BL-95/60 W950・D950・H115 / W950・D600・H115
天板: オーク材+オーク材突板 台輪: オーク材突板 塗装: ポリウレタン塗装+抗菌トップコート



オークの無垢材のエッジを丸く加工し、水平ラインを強調したデザイン



AD-230H 95 Dタイプには、ダンパーの効いたプッシュオープンとソフトクローズ機能のスライドレールを使用したスムーズな動きの引き出し収納が付いています



AD-230H 60 Dタイプには、ダンパーの効いたプッシュオープンとソフトクローズ機能のスライドレールを使用したスムーズな動きの引き出し収納が付いています



センターテーブルだけでなく、ソファのサイドやバックにソファの一部としてセット、収納機能も活用できます



AD-230 BH, BM, BL タイプの、オーク無垢材の小口に施したグローブライン

MASSA II / MESSA layout (S=1/50)

ストレートタイプ

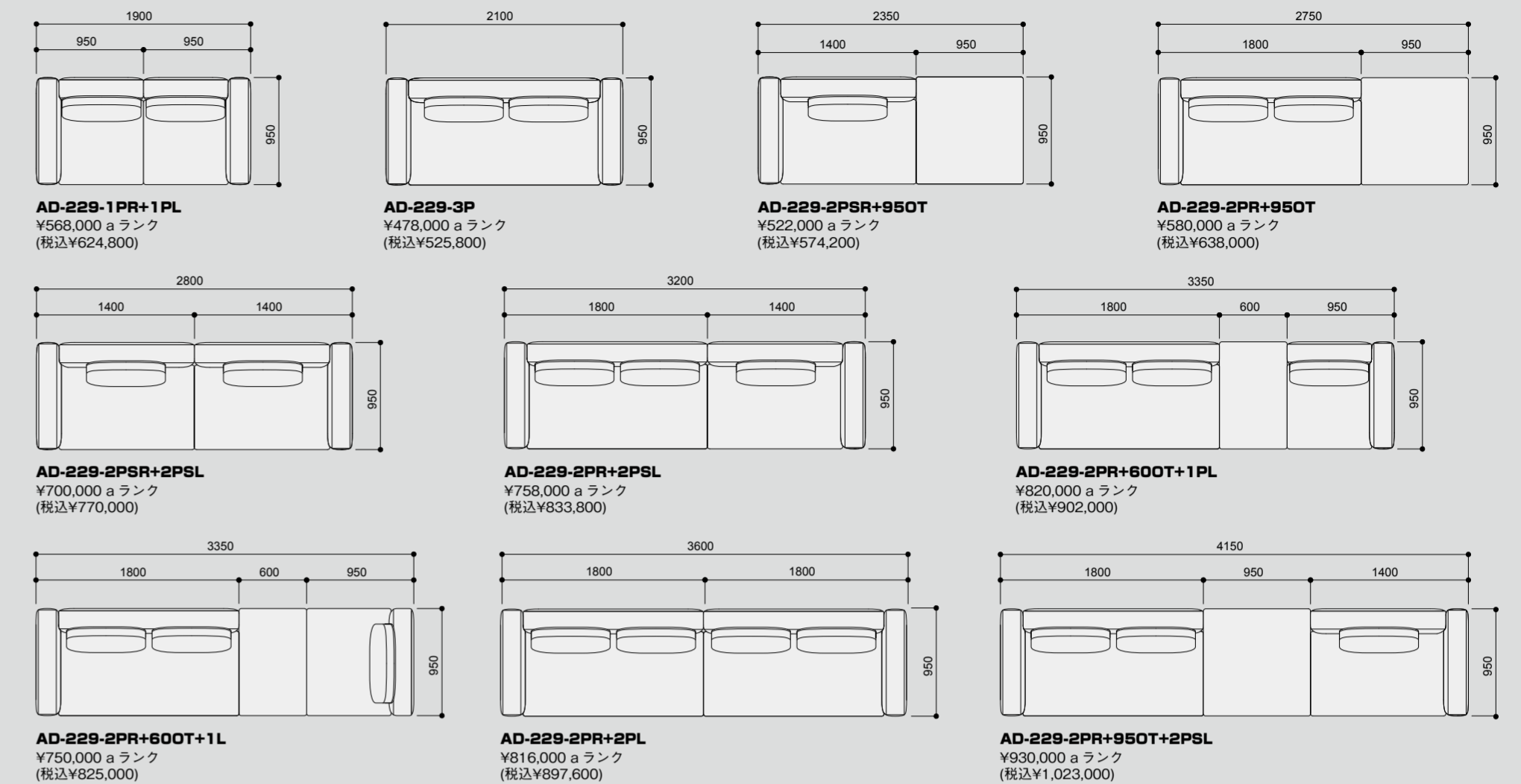

コーナータイプ

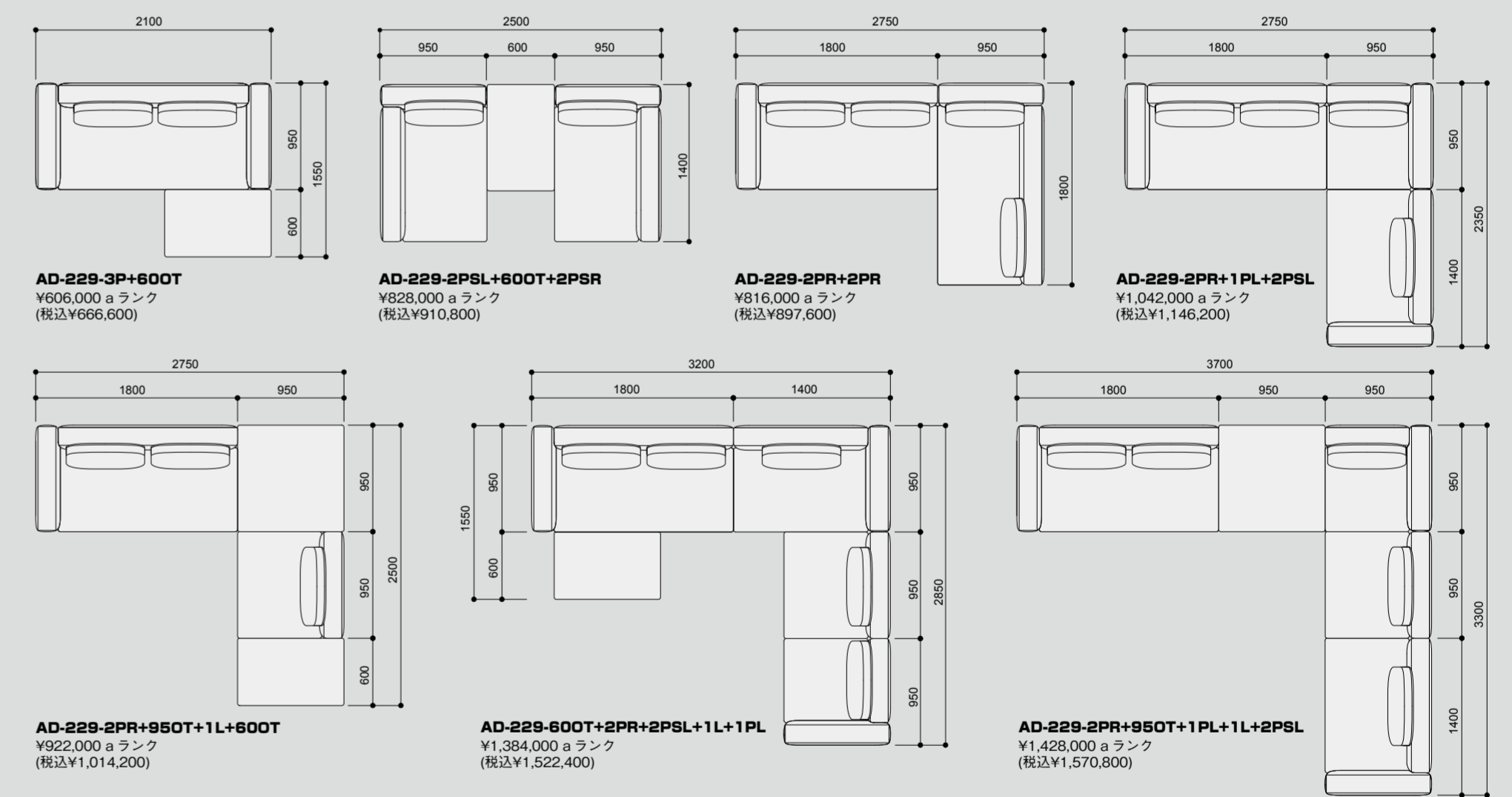

フリーレイアウト

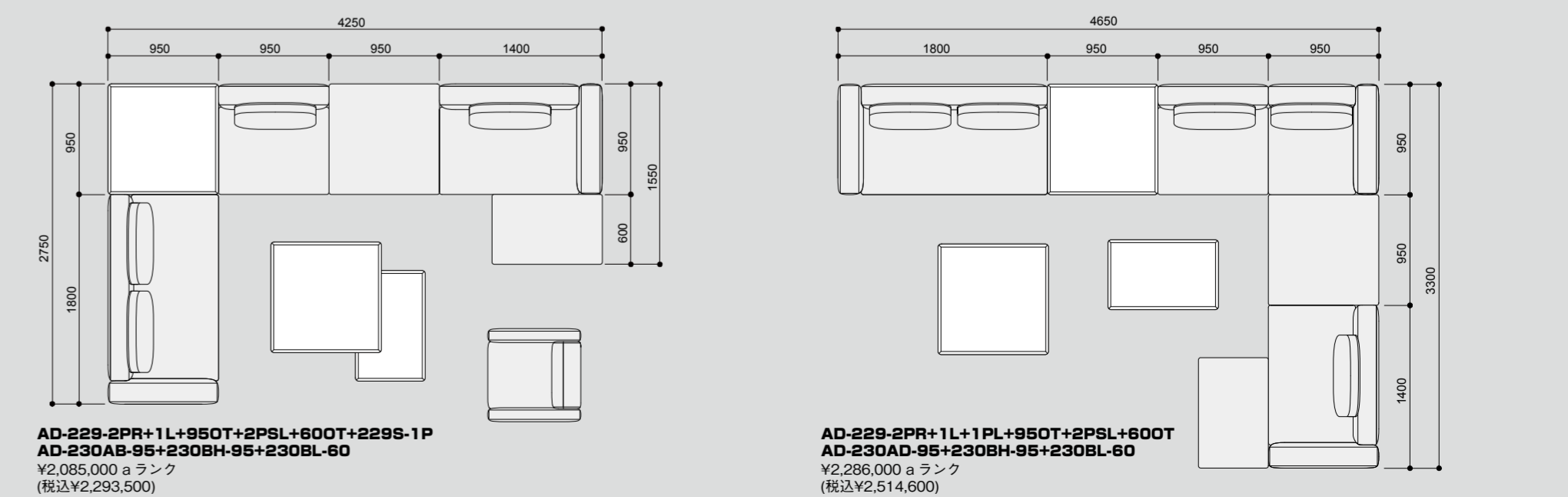

SOGNO II [ソーニョ デュエ] SOFA BED (ソファベッド)

イタリア語で夢を意味するソファベッドのソーニョは2003年に発表しました。それまでのソファベッドはソファとしてベッドとして機能的にもデザイン的にも不完全なものが多く、ソーニョは全てを兼ね備えたデザインと機能で一石を投じました。そのソーニョが時間を経てリニューアルしました。人間工学的に設計された基本モジュールはそのままに、柔らかく優しいフォルムと収納力をアップし、環境に配慮した材質へと進化しました。ソファとしてはボタン留めされたクッションが身体を優しく支え、ベッドとしてはポケットコイルのクッション特性を持った優れたマットレスとして使用可能です。ホームユースでの急な来客時やホテルのエキストラベッドとして、エグゼクティブルームの寝室化など様々な用途でお使いいただけます。ベッド本体にはボタン留めされファブリックのよれを軽減させ、ヘッドボードになるアーム部はカバーリン

グによって交換が可能です。本体を支える台輪にはメープル突板が使われ、ベッド展開時に使用するメープル材のハンドルと合わせ塗装色をお選びいただけ、様々なインテリアシーンに合わせていただけます。使用される材料も環境配慮にこだわりました。メインフレームには樹液採取後の処分材を集積材にしたラバーウッド材を使用し、マットレスボトムとアーム構造材には日本の杉間伐材を使用し国内で製造された合板を使用しました。クッション材に使われるウレタンフォームについてはリサイクルフォーム材のリボンテッドフォームを80%以上使用し、ポケットコイル上部に使用する保護材についてもリサイクルフェルトを敷き、製品全体を環境に配慮した持続可能な物作りを心がけました。快適性を犠牲にしない耐久性と環境にもこだわったソファベッドです。

SOGNO II AD-235S W2270・D840(980)・H750(SH400)・AH700
座・背:ポケットコイル+リサイクルフェルト+リボンテッドフォーム+フォーム
内部フレーム:国内材合板(杉間伐材)+ラバーウッド集成材 台輪:合板下地メープル突板
ハンドル:メープル材 塗装:ポリウレタン塗装+抗菌トップコート

SOGNO II AD-235SD W2270・D1030(1200)・H810(SH400)・AH700
座・背:ポケットコイル+リサイクルフェルト+リボンテッドフォーム+フォーム
内部フレーム:国内材合板(杉間伐材)+ラバーウッド集成材 台輪:合板下地メープル突板
ハンドル:メープル材 塗装:ポリウレタン塗装+抗菌トップコート
置きクッション:ポリエステル球状綿

SOGNO II AD-235OT W800・D800・H400
座:ポケットコイル+リサイクルフェルト+リボンテッドフォーム+フォーム
内部フレーム:国内材合板(杉間伐材)+ラバーウッド集成材 台輪:合板下地メープル突板
ハンドル:メープル材 塗装:ポリウレタン塗装+抗菌トップコート



MD-1301SL (c-EB-6) ¥120,000 (税込¥132,000) **AD-235SD** (c-MZ-6 / MZ-5) N-12 ¥646,000 (税込¥710,600) **AD-230AD-60** N-8 ¥268,000 (税込¥294,800) **AD-2295-1P** (ea-Aa-2) N-9 ¥287,000 (税込¥315,700)

AD-235SD (c-MZ-6 / MZ-5) N-12 ¥646,000 (税込¥710,600) **AD-2295-1P** (ea-Aa-2) N-9 ¥287,000 (税込¥315,700) **AD-230AD-60** N-8 ¥268,000 (税込¥294,800)



AD-235S (c-MZ-1) N-1 ¥562,000 (税込¥618,200)



AD-235S シングルサイズのベッドにした状態



AD-235SD (c-MZ-6 / MZ-5) N-12 ¥646,000 (税込¥710,600)



AD-235SD セミダブルサイズのベッドにした状態



ソファ時、ベッドへの稼働時にもスタイルを保つ背面の仕上がり



オットマンを組み合わせれば、多様な組み合わせができます



AD-235OT (c-MZ-1) N-1 ¥155,000 (税込¥170,500)



ソファ時、ベッドへの稼働時にもスタイルを保つ背面の仕上がり



座面の下には、シーツやリネンなどを収納できるスペースを設けました



座面を稼働させる際に使用する木製ハンドル



AD-235CH (c-MZ-5) ¥30,000 (税込¥33,000)

2023MODEL THREE SIDED DRAWING (S=1/50)

MD-1301 S/A コンフォートチェア



MD-1301

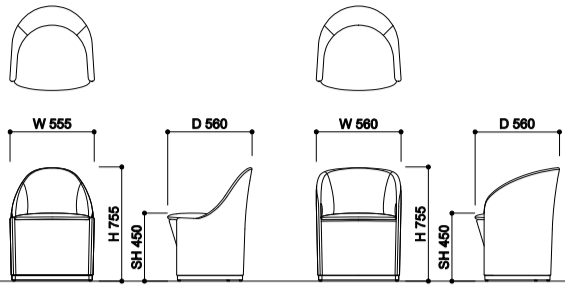

MD-1301S

MD-1301A

MD-1301 SL/AL ラウンジチェア

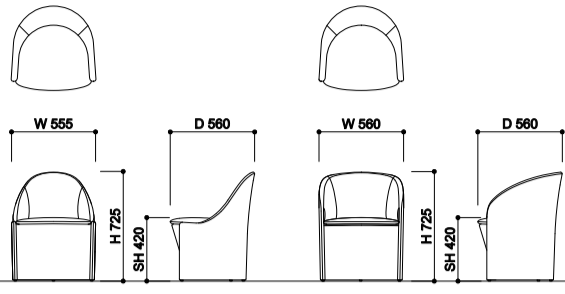

MD-1301SL

MD-1301AL

MD-1302 テーブル



MD-1302

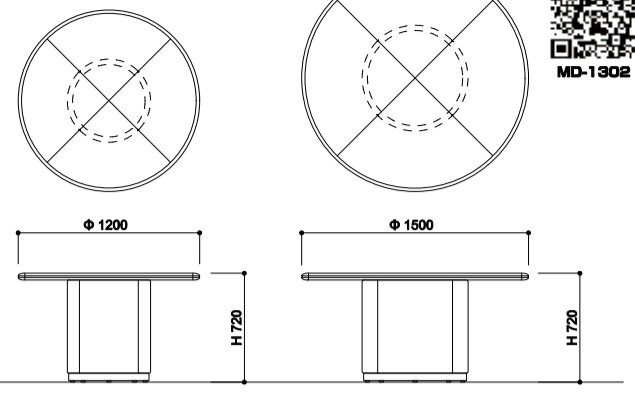

MD-1302N-120 (矢羽木天板)

MD-1302W-150 (矢羽木天板)

MASSA II (マッサ デュエ) ソファ



AD-229

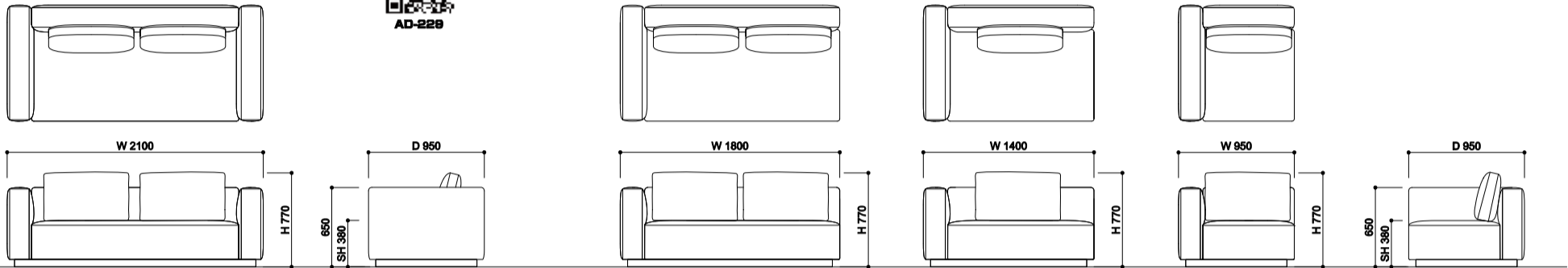

AD-229-3P

AD-229-2PR/2PL (図面は右アーム)

AD-229-2PSR/2PSL (図面は右アーム)

AD-229-1PR/1PL (図面は右アーム)

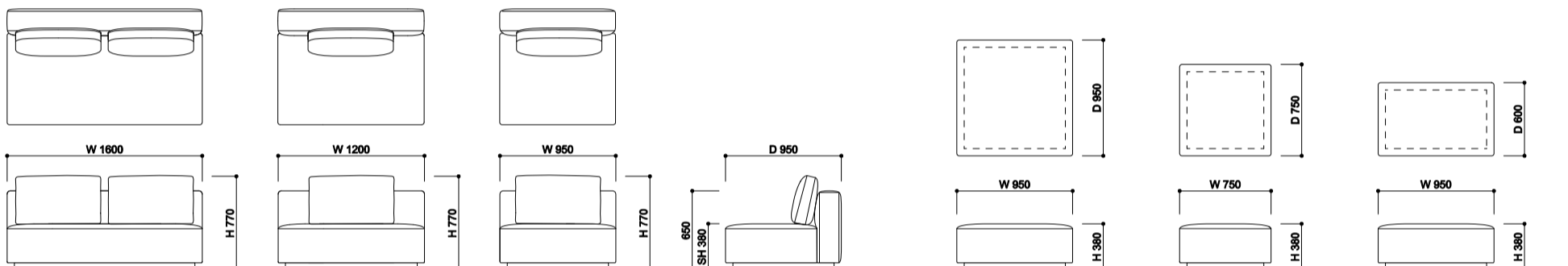

AD-229-2L (アーム無)

AD-229-2LS (アーム無)

AD-229-1L (アーム無)

AD-229-950T

AD-229-750T

AD-229-600T

MASSA II (マッサ デュエ) ラウンジチェア

MESSA (メイサ) リビングテーブル



AD-230

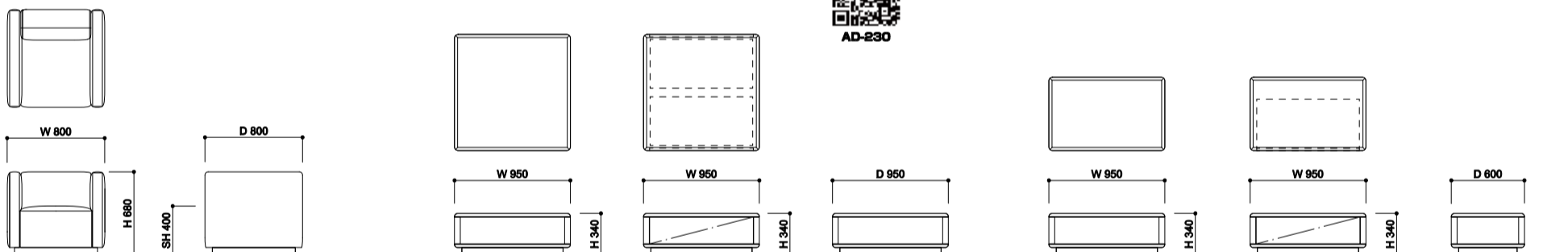

AD-229S-1P

AD-230AB-95

AD-230AD-95 (引き出しタイプ)

AD-230AB-60

AD-230AD-60 (引き出しタイプ)

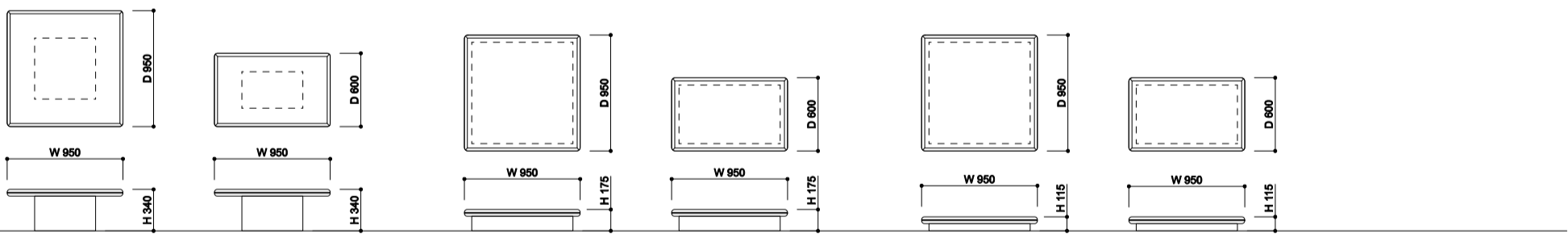

AD-230BH-95

AD-230BH-60

AD-230BM-95

AD-230BM-60

AD-230BL-95

AD-230BL-60

SOGNO II (ソーニョ デュエ) ソファベッド



AD-235

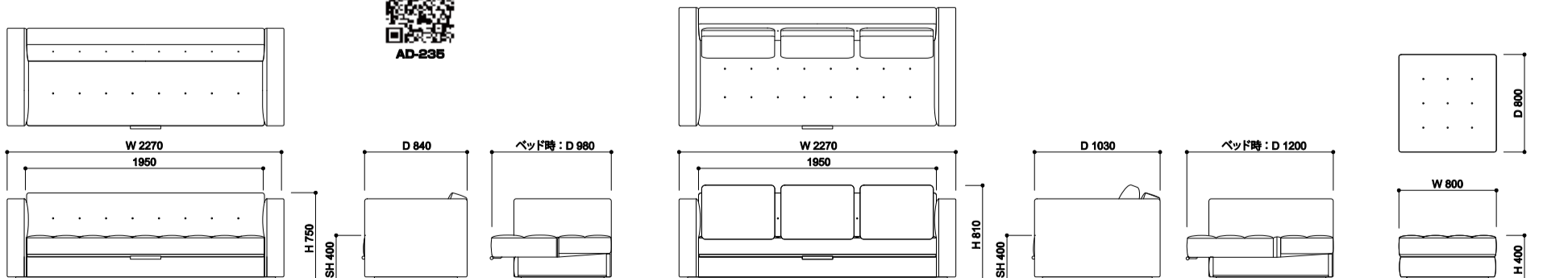

AD-235S(シングル)

AD-235SD(セミダブル)

AD-235OT